

**ЧЕМПИОНАТ САНКТ-ПЕТЕРБУРГА
ПО СПОРТИВНОМУ ТУРИЗМУ НА ЛЫЖНЫХ ДИСТАНЦИЯХ**

26 февраля 2023 года

Ленинградская область, Выборгский район

**УСЛОВИЯ ПРОВЕДЕНИЯ СОРЕВНОВАНИЙ В ДИСЦИПЛИНЕ
«ДИСТАНЦИЯ – ЛЫЖНАЯ – СВЯЗКА» (короткая)**

Класс дистанции	4	Количество этапов	8
Длина дистанции	4850 м	ОКВ	120 мин

1. Соревнования проводятся в соответствии с Правилами вида спорта «Спортивный туризм», раздела 3, части 5. Далее пункт Правил, указанный в условиях этапа.
2. Соревнования проводятся по бесштрафовой системе оценки нарушений.
3. Все судейские карабины, предоставленные в качестве ТО, являются неразъемными.
4. На соревнованиях применяется система электронной отметки прохождения дистанции Sportident. Результат определяется с точностью до секунды.

Порядок работы с отметкой на дистанции:

	Станция отметки	Место расположения	Примечание
СТАРТ	контактная	на линии старта	Старт по последнему звуковому сигналу стартовых часов, участник контролирует отметку самостоятельно
ПРОХОЖДЕНИЕ ЭТАПА	бесконтактная (0,5м и менее)	на входе и выходе из РЗ этапа	Участник отмечает самостоятельно
СНЯТИЕ С ЭТАПА	контактная	у судьи на выходе из РЗ этапа	Участник отмечает по требованию судьи
ФИНИШ	бесконтактная (1,5м и менее)	на линии финиша	Участник контролирует отметку самостоятельно

ПЕРЕЧЕНЬ ЭТАПОВ, ОБОРУДОВАНИЕ И УСЛОВИЯ ИХ ПРОХОЖДЕНИЯ

СТАРТ

Блок этапов 1-2. Переправа по параллельным перилам – Спуск по перилам

Расстояние от старта 80 м

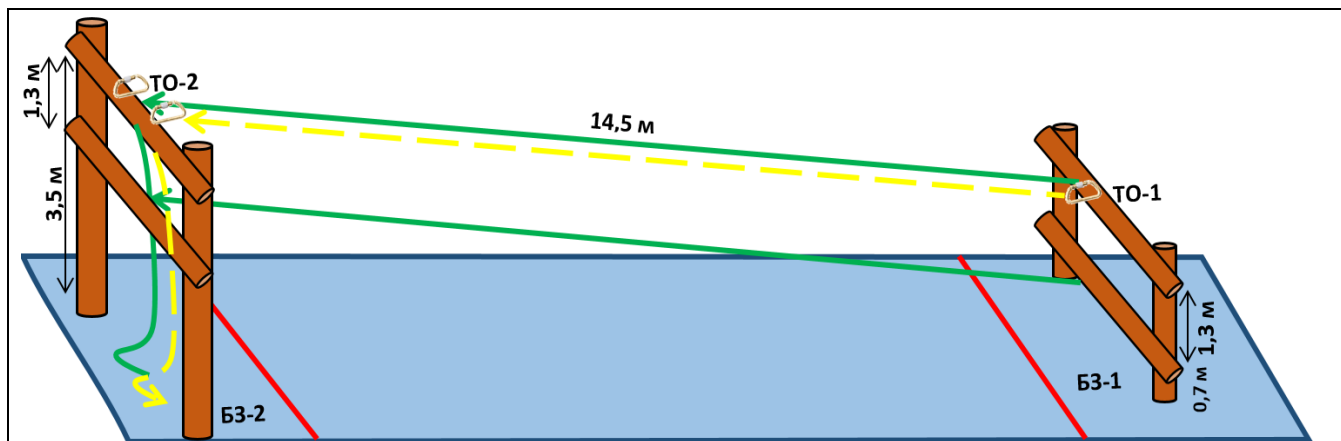

Этап 1. Переправа по параллельным перилам. БЗ-1 – ТО-2

Оборудование этапа: ИС – БЗ-1, ТО-1 (горизонтальная нижняя опора и 1 карабин), судейские верхние и нижние (стропа 35мм) перила, ЦС – ОЗ, ТО-2 (2 карабина).

Действия: первый участник проходит этап по судейским перилам по п. 7.8., организация верхних перил по п. 7.6, движение второго участника по п. 7.8 по организованным перилам, снятие перил по п. 7.6.15 с ТО-2 или из БЗ-2.

Обратное движение: по п. 7.8, по своим перилам или ПОД (судейские перила для первого участника).

Этап 2. Спуск по перилам. ТО-2 – БЗ-2

Оборудование этапа: ИС – ОЗ, ТО-2 (2 карабина), ПОД, ЦС – БЗ-2.

Действия: организация перил по п. 7.6, движение участников по п. 7.12 по организованным перилам, снятие перил по п. 7.6.15.

Обратное движение: по п. 7.10 по организованным перилам или по ПОД.

Блок этапов 3-5. Подъем по наклонной навесной переправе – Спуск по наклонной навесной переправе – Переправа методом «вертикальный маятник»

Расстояние от предыдущего этапа 1500 м, движение по разметке.

Участники преодолевают блок этапов в следующем порядке:

- 1) Первый участник проходит этап 3;
- 2) Первый участник организует на ТО-2 перила этапа 5;
- 3) Первый участник проходит этап 4;
- 4) Оба участника переходят из БЗ-1 в БЗ-2;
- 5) Оба участника проходят этап 5.

Этапы 3 и 4 проходит один участник, этап 5 проходят оба участника.

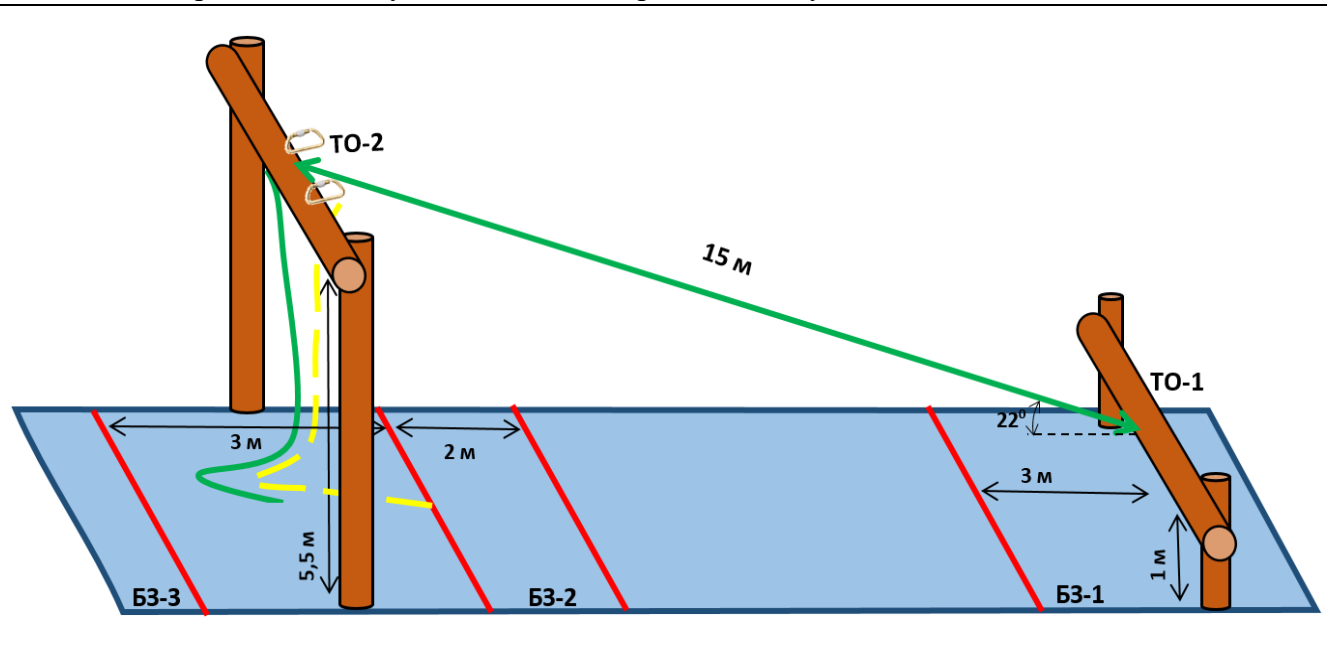

Этап 3. Подъём по наклонной навесной переправе. БЗ-1 – ТО-2

Оборудование этапа: ИС – БЗ-1, ТО-1 (горизонтальная опора), судейские перила, ЦС – ОЗ, ТО-2 (2 карабина).

Действия: движение участника по п.п. 7.9, 7.9.4 (а).

Обратное движение: по п.п. 7.9, 7.9.4 (в).

Этап 4. Спуск по наклонной навесной переправе. ТО-2 – БЗ-1

Оборудование этапа: ИС – ОЗ, ТО-2 (2 карабина), судейские перила, ЦС – БЗ-1, ТО-1 (горизонтальная опора).

Действия: организация перил по п. 7.6 для этапа 5, движение участника по п.п. 7.9, 7.9.4 (в).

Обратное движение: по п.п. 7.9, 7.9.4 (а).

Этап 5. Вертикальный маятник. БЗ-2 – БЗ-3

Оборудование этапа: ИС – БЗ-2, ТО-2 (2 карабина), перила, организованные участником на ТО-2, ЦС – БЗ-3.

Действия: организация перил по п. 7.6, движение по п.п. 7.15, снятие перил по п. 7.6.15.

Обратное движение: по КОД. При необходимости вернуться на ТО-2, движение осуществляется по КОД в БЗ-1 и далее по условиям этапа 3 (допускается без сопровождения).

Блок этапов 6-7. Спуск по склону с самостраховкой - Подъём по склону с самостраховкой

Расстояние от предыдущего этапа 220 м, движение по разметке.

Этап 6. Спуск по склону с самостраховкой. БЗ-1 – БЗ-2

Оборудование этапа: ИС – БЗ-1, ТО-1 (2 карабина), ПОД, ЦС – БЗ-2.

Действия: организация перил по п. 7.6, движение участников по п. 7.12, снятие перил – п. 7.6.15 из БЗ-2.

Обратное движение: по п. 7.10 по организованным перилам или по ПОД.

Запрещён выход участника в ОЗ этапа 7 до освобождения ТО-1.

Этап 7. Подъём по склону с самостраховкой. БЗ-2 – БЗ-1

Оборудование этапа: ИС – БЗ-2, судейские перила, ЦС – БЗ-1, ТО-1 (2 карабина).

Действия: движение первого участника по п. 7.10, второго – по п.п. 7.11, 7.11.б (перила судейские).

Обратное движение: по п. 7.10.

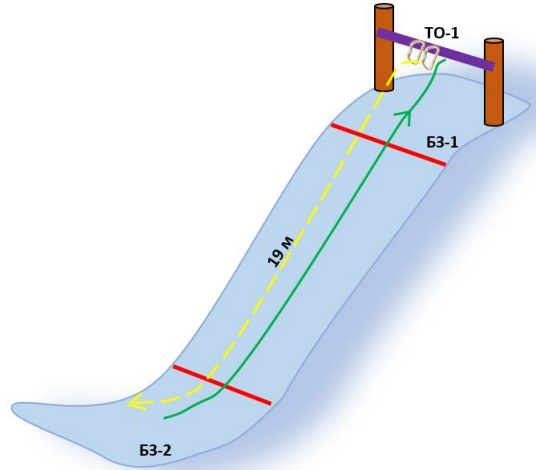

Этап 8. Переправа по бревну, горизонтальный маятник

Расстояние от предыдущего этапа 1400 м, движение по разметке.

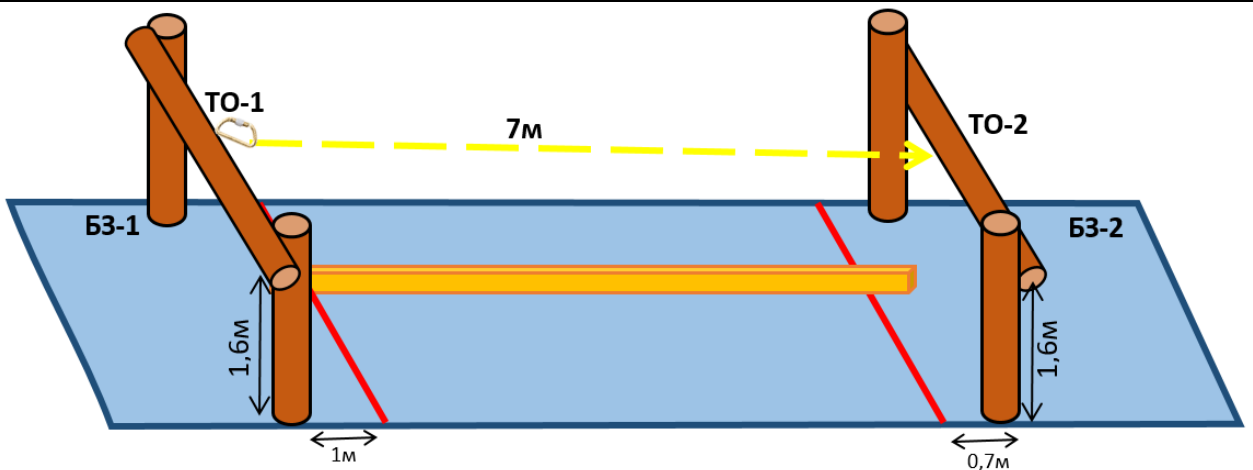

Оборудование этапа: ИС – БЗ-1, ТО-1 (1 карабин и горизонтальная опора), ЦС – БЗ-2, ТО-2 (горизонтальная опора).

Действия: движение первого участника по п. 7.2, организация перил по п. 7.6, движение второго участника по п. 7.8, снятие перил по п. 7.6.15.

Обратное движение: по КОД.

Расстояние от предыдущего этапа – 200 м, движение по разметке.

ФИНИШ