

**ПЕРВЕНСТВО САНКТ-ПЕТЕРБУРГА, РЕГИОНАЛЬНЫЕ СОРЕВНОВАНИЯ  
САНКТ-ПЕТЕРБУРГСКИЕ СТУДЕНЧЕСКИЕ СОРЕВНОВАНИЯ  
ПО СПОРТИВНОМУ ТУРИЗМУ НА ЛЫЖНЫХ ДИСТАНЦИЯХ**

24 февраля 2023 года

Ленинградская область, Выборгский район

**УСЛОВИЯ ПРОВЕДЕНИЯ СОРЕВНОВАНИЙ В ДИСЦИПЛИНЕ  
«ДИСТАНЦИЯ – ЛЫЖНАЯ» (короткая)**

Класс дистанции	2	Количество этапов	6
Длина дистанции	3300 м	ОКВ	90 мин

1. Соревнования проводятся в соответствии с Правилами вида спорта «Спортивный туризм», раздела 3, части 5. Далее пункт Правил, указанный в условиях этапа.
2. По п. 6.2.9 (б).
3. Соревнования проводятся по бесштрафовой системе оценки нарушений.
4. Все судейские карабины, предоставленные в качестве ТО, являются неразъемными.
5. На соревнованиях применяется система электронной отметки прохождения дистанции Sportident. Результат определяется с точностью до секунды.

Порядок работы с отметкой на дистанции:

	Станция отметки	Место расположения	Примечание
<b>СТАРТ</b>	контактная	на линии старта	Старт по последнему звуковому сигналу стартовых часов, участник контролирует отметку самостоятельно
<b>ПРОХОЖДЕНИЕ ЭТАПА</b>	бесконтактная (0,5м и менее)	на входе и выходе из РЗ этапа	Участник отмечает самостоятельно
<b>СНЯТИЕ С ЭТАПА</b>	контактная	у судьи на выходе из РЗ этапа	Участник отмечает по требованию судьи
<b>ФИНИШ</b>	бесконтактная (1,5м и менее)	на линии финиша	Участник контролирует отметку самостоятельно

## ПЕРЕЧЕНЬ ЭТАПОВ, ОБОРУДОВАНИЕ И УСЛОВИЯ ИХ ПРОХОЖДЕНИЯ

### СТАРТ

#### Блок этапов 1-2. Переправа по параллельным перилам – Спуск по перилам

Расстояние от старта 80 м

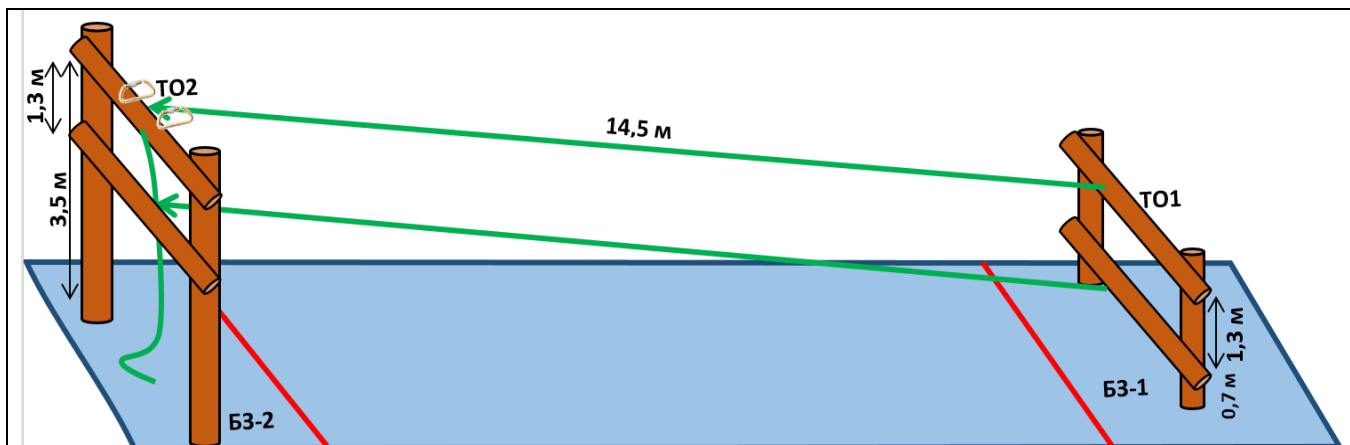

#### Этап 1. Переправа по параллельным перилам. БЗ-1 – ТО-2

Оборудование этапа: ИС – БЗ-1, Судейские верхние и нижние (стропа 35мм) перила, ЦС – ОЗ, ТО-2 (2 карабина).

Действия: движение участников по п. 7.8.

Обратное движение: по п. 7.8.

#### Этап 2. Спуск по перилам. ТО-2 – БЗ-2

Оборудование этапа: ИС – ОЗ, ТО-2 (2 карабина), судейские перила, ЦС – БЗ-2.

Действия: спуск участников – п. 7.10.

Обратное движение: по п. 7.10, или по КОД в БЗ-1 и по условиям этапа 1 к ТО-2.

#### Этап 3. Переправа по бревну

Расстояние от предыдущего этапа 1400 м, движение по разметке

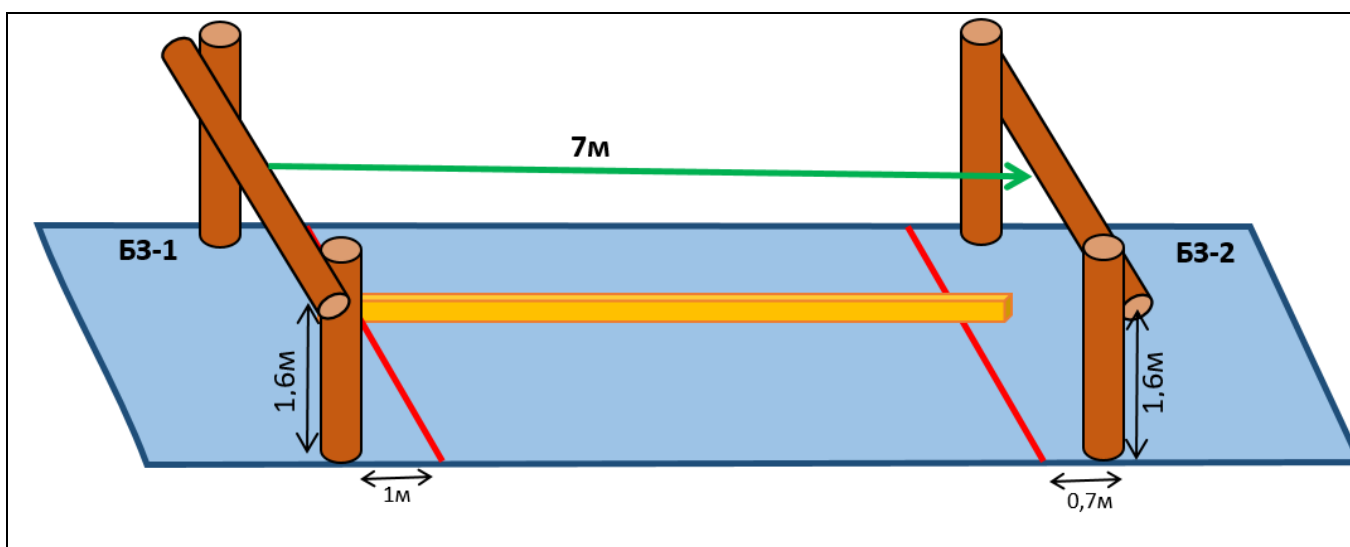

Оборудование этапа: ИС – БЗ-1, судейские перила, ЦС – БЗ-2.

Действия: движение по п. 7.8.

Обратное движение: по КОД.

#### Этап 4. Спуск по склону с самостраховкой

Расстояние от предыдущего этапа 320 м, движение по разметке.

Оборудование этапа: ИС – БЗ-1, судейские перила, ЦС – БЗ-2.

Действия: движение участников по п. 7.10.

Обратное движение: по п. 7.10.

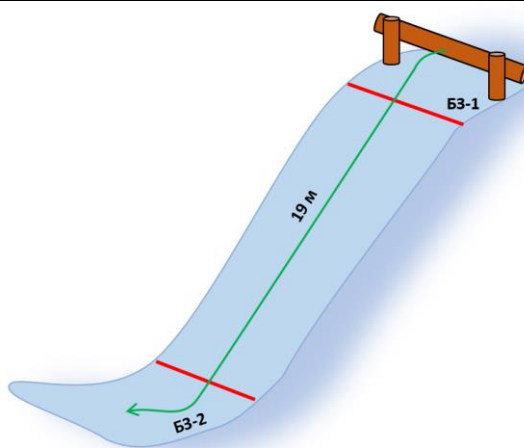

#### Этап 5. Подъём по склону с самостраховкой

Расстояние от предыдущего этапа 10 м, движение по разметке без лыж.

Оборудование этапа: ИС – БЗ-2, судейские перила, ЦС – БЗ-1.

Действия: движение участников по п. 7.10.

Обратное движение: по п. 7.10.

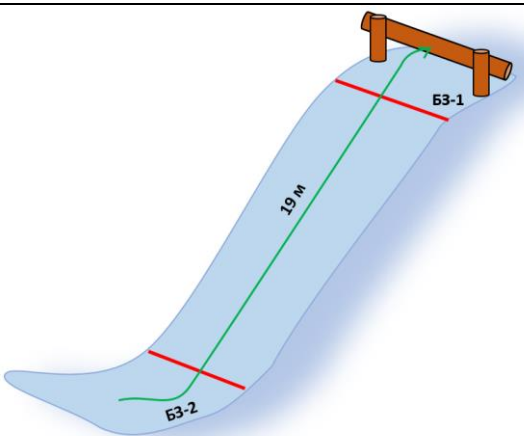

#### Этап 6. Вертикальный маятник

Расстояние от предыдущего этапа 1400 м, движение по разметке.

Оборудование этапа: ИС – БЗ-1, судейские перила, ЦС – БЗ-2.

Действия: движение по п. 7.15.

Обратное движение: по КОД.

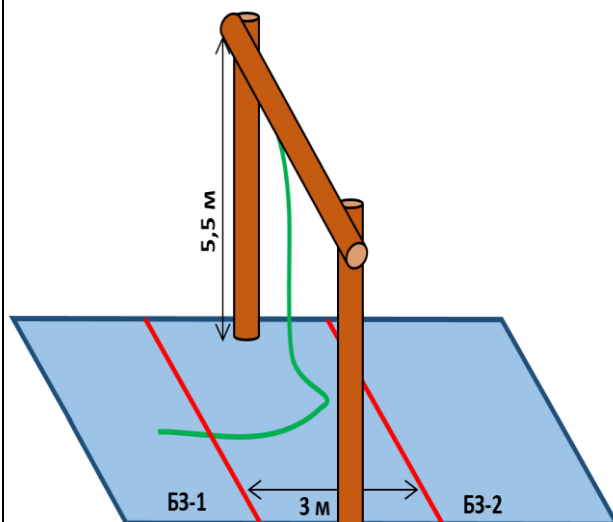

Расстояние от предыдущего этапа – 100 м, движение по разметке.

**ФИНИШ**